Původní pokyny



Benzínový zádový vyžínač

AG3 52BP



VYROBENO V ČÍNĚ

POPIS SYMBOLŮ

Symbole použité v této příručce vás mají upozornit na možná rizika. Bezpečnostní symboly a vysvětlení, která je doprovází, musí uživatel stroje zcela pochopit. Samotné výstrahy zcela neeliminují rizika a nelze je považovat za náhražku správných postupů pro prevenci nehod.



Tento symbol před bezpečnostním komentářem upozorňuje na bezpečnostní opatření, varování nebo nebezpečí. Ignorování této výstrahy může vést k nehodě vás či dalších osob. Aby se omezilo nebezpečí úrazu, požáru a smrtelného úrazu elektrickým proudem, vždy dodržujte uvedená doporučení.



Před jakýmkoli použitím si přečtěte příslušný odstavec v dodané příručce. Přečtěte si celou příručku a řiďte se varováními a bezpečnostními pokyny.



Zařízení je v souladu s příslušnými bezpečnostními normami.



Udržujte děti, okolostojící osoby a pomocníky ve vzdálenosti alespoň 15 metrů od křovinořezu.



Výfuk a ostatní součásti motoru se během provozu velmi zahřívají; nedotýkejte se horkých dílů.



Benzín je velmi hořlavý. V blízkosti paliva nekuřte. Palivo udržujte v bezpečné vzdálenosti od otevřeného ohně a jisker.



Dávejte pozor na objekty odletující od žacího zařízení. Nikdy nepoužívejte stroj bez řádně namontovaného krytu nože.



Uvědomte si, že žací zařízení může způsobit vážný úraz nohou.



Nebezpečí zranění od odletujících objektů.



Nepoužívejte ozubené nože nebo kotouče.



Při práci se zařízením používejte ochranu hlavy, ochranu uší a ochranu očí.



Při používání zařízení noste pevnou obuv.



Při práci se zařízením používejte ochranné rukavice.



Symbol pro doplňování SMĚSI BENZÍNU A OLEJE na palivové nádrži.

BEZPEČNOSTNÍ POKYNY

Toto zařízení není určeno pro použití osobami (včetně dětí) s omezenými fyzickými, smyslovými či mentálními schopnostmi. Zařízení nesmí používat osoby s nedostatečnými zkušenostmi, pokud nejsou pod dohledem nebo jim nebyly uděleny pokyny osobou odpovědnou za jejich bezpečnost.

Děti by měly být pod dohledem, aby bylo zajištěno, že si nehrají s tímto zařízením.

1) Zaškolení

- Pozorně si přečtete pokyny. Seznamte se s ovládacími prvky a naučte se, jak řádně používat zařízení.
- Tento produkt je určen k sečení trávy. Neměl by být nikdy používán k jiným účelům.

-
- Nikdy nedovolte používat zařízení dětem ani osobám, které nejsou obeznámeny s těmito pokyny. Místní předpisy mohou omezovat věk obsluhy.
 - Nikdy nesečte, když jsou poblíž další osoby (zejména děti) nebo zvířata.
 - Provozovatel nebo uživatel je odpovědný za nehody a úrazy osob a za škody na majetku.
 - Nikdy nenechávejte motor v chodu ve vnitřních prostorech. Výfukové plyny obsahují zdraví škodlivý oxid uhelnatý.

2) Příprava

- Při sečení vždy používejte pevnou obuv a dlouhé kalhoty.
- Neprovozujte zařízení naboso nebo v otevřených sandálech.
- Pravidelně kontrolujte plochu, kde se zařízení používá, a odstraňte veškeré kameny, tyče, dráty, kosti a jiné cizí předměty.
- Před použitím vždy vizuálně zkontrolujte stroj a přesvědčte se, zda nejsou opotřebené nebo poškozené nože, šrouby nožů a sestava žacího zařízení. Opotřebené nože a šrouby měňte v sadách, aby byla zajištěna vyváženost.
- U zařízení s více noži dávejte pozor na ostatní nože, jelikož jeden nůž může roztočit ostatní nože.

3) Provoz



- Pracujte pouze za denního světla nebo při dobrém umělém osvětlení.
- Pokud možno nepoužívejte zařízení k sečení mokré trávy.
- Na svazích vždy udržujte stabilní postoj.
- Chodte, neběhejte.
- Na svazích věnujte velkou pozornost změnám směru.
- Nepoužívejte zařízení k sečení na příliš prudkých svazích.
- Při pohybu dozadu nebo tažení zařízení směrem k vám dávejte velký pozor.
- Nikdy neprovozujte zařízení s vadnými kryty nebo bez příslušných bezpečnostních zařízení.
- Motor zapínejte podle pokynů a s nohama v bezpečné vzdálenosti od nože nebo nožů.
- V tomto případě motor nenaklánějte více, než je zcela nezbytné, a zdvihněte pouze část, která je od obsluhy. Než vrátíte zařízení na zem, přesvědčte se, že jsou obě ruce ve správné provozní poloze.
- Nepokládejte ruce ani nohy do blízkosti nebo pod otáčející se díly.
- Nikdy nezdvíhejte ani nepřenášejte zařízení se spuštěným motorem.
- Vytáhněte kabel ze zapalovací svíčky:
 - než opustíte stroj;
 - před odstraňováním překážky;
 - před kontrolou, čištěním a prací na zařízení;
 - po zasažení cizího předmětu. Zkontrolujte, zda není zařízení poškozené a proveďte nezbytné opravy;
 - pokud zařízení začne abnormálně vibrovat (okamžitě jej zkontrolujte).

4) Údržba a skladování

- Udržujte všechny matice, šrouby a vruty utažené, aby bylo zajištěno, že je zařízení v bezpečném provozním stavu.
- Často kontrolujte sběrný koš, zda není opotřebený nebo poškozený.
- Vyměňte opotřebené nebo poškozené díly, aby byla zajištěna bezpečnost stroje.
U rotačních sekaček zajistěte, aby byla výměna žacích nástrojů provedena pouze za nástroje správného typu.
- Nikdy neskladujte zařízení s benzínem v nádrži uvnitř budov, kde se mohou výpary dostat

-
- k otevřenému ohni nebo jiskrám;
 - Před skladováním stroje v uzavřeném prostoru nechte motor vychladnout.
 - Aby se snížilo nebezpečí požáru, udržujte motor, tlumič výfuku, bateriový prostor a prostor pro skladování benzínu bez přítomnosti trávy, listí a nadbytečného maziva;
 - Pokud je nutné vypustit palivovou nádrž, proveďte to ve venkovním prostoru.

ZVLÁŠTNÍ BEZPEČNOSTNÍ VÝSTRAHY

1. Držte rukojeti křovinořezu pevně oběma rukama. Přerušíte-li práci, uveďte plyn do volnoběžné polohy.
2. Při práci vždy udržujte stabilní, vyrovnané postavení.
3. Udržujte otáčky motoru na úrovni vyžadované pro provádění práce a nikdy nezvyšujte otáčky motoru nad nezbytnou úroveň.
4. Pokud se během provozu zachytí tráva v noži nebo pokud potřebujete zkontrolovat jednotku nebo doplnit palivo, vždy vypněte motor.
5. Pokud nůž narazí do tvrdého objektu, například kamene, okamžitě vypněte motor a zkontrolujte, zda není nůž poškozený. Pokud ano, vyměňte nůž za nový.
6. Pokud na vás někdo při práci zavolá, nejprve vypněte motor a až poté se otočte.
7. Nikdy se nedotýkejte zapalovací svíčky ani kabelu svíčky, když je motor v provozu. Mohlo by dojít k úrazu elektrickým proudem.
8. Nikdy se nedotýkejte tlumiče výfuku, zapalovací svíčky nebo jiných kovových dílů motoru, když je motor v provozu nebo krátce po jeho vypnutí. Mohlo by dojít k vážným popáleninám.
9. Pokud chcete po dokončení sečení na jednom místě pokračovat na jiném, vypněte motor a otočte stroj tak, aby nůž směřoval od vašeho těla.
10. Než začnete používat stroj, zkontrolujte, zda se žací zařízení přestane otáčet, když motor běží na volnoběžné otáčky.

VAROVÁNÍ: PO NÁKUPU KŘOVINOŘEZU NENÍ PŘIPEVNĚNÁ OCHRANA NOŽE. NEŽ ZAČNETE VYŽÍNAČ POUŽÍVAT, MUSÍTE TUTO OCHRANU SPRÁVNĚ NAINSTALOVAT.

POZOR: NŮŽ NENÍ SOUČÁSTÍ DODÁVKY.

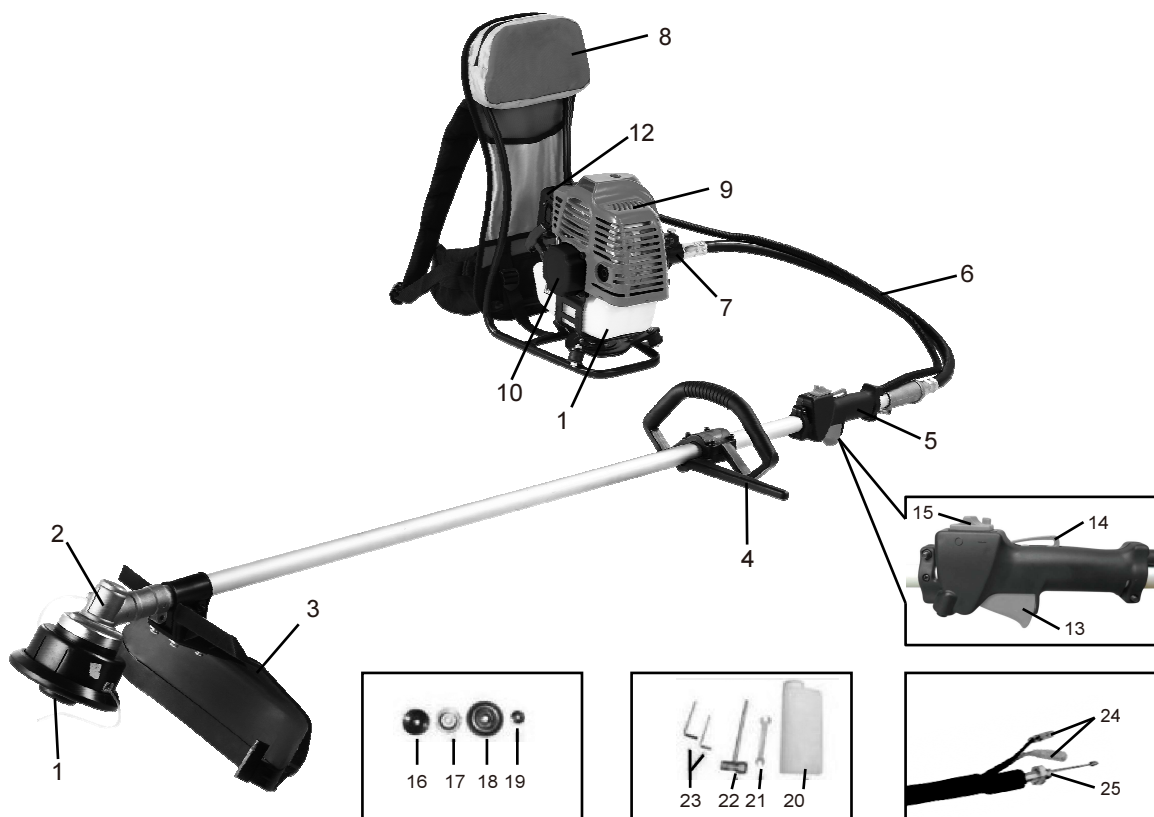

SEZNAM SOUČÁSTÍ

- | | | |
|---------------------------------|------------------------|---------------------------------------|
| 1. nylonová cívka | 10. jednoduchý startér | 19. levotočivá matice převodovky |
| 2. převodovka | 11. palivová nádrž | 20. nádoba pro míchání paliva a oleje |
| 3. ochranný kryt | 12. vzduchový filtr | 21. klíč |
| 4. přední rukojeť | 13. spoušť plynu A | 22. nástrčný klíč |
| 5. zadní rukojeť | 14. spoušť plynu B | 23. šestihranný klíč |
| 6. měkká hřídel | 15. vypínač (zap/vyp) | 24. kabel vypínače |
| 7. přípojka převodovky | 16. držák A převodovky | 25. lanko plynu |
| 8. zádový nosič s vysokým rámem | 17. držák B převodovky | |
| 9. kryt motoru | 18. kryt převodovky | |

SPECIFIKACE

Typ	AG3 52BP(BGB52)
Model motoru	SK1E44F-2B
Zdvihový objem motoru	51,7 cm ³
Jmenovitý výkon motoru	1,4 kW
Objem palivové nádrže	1100 ml
Šířka sečení	430 mm
Struna	Φ 2,4 mm
Maximální otáčky	9800 min ⁻¹
Čistá hmotnost (včetně motoru)	11,1 kg
Hladina akustického výkonu, LwA	114 dB(A)

Určené použití

Tento křovinořez je určen k sečení trávy. Jakékoli jiné použití je zakázáno.

Křovinořez je určen pouze pro soukromé použití v zahradách. Křovinořezy určené pro soukromé použití jsou křovinořezy používané k sečení trávy v zahradách, ale nikoli k sečení trávy ve veřejných parcích, na hřištích, farmách nebo v lese.

Nepovolení uživatelé:

Osoby, které nejsou dobře seznámeny s provozní příručkou, děti nebo osoby mladší 16 let. Dále nesmí jednotku používat osoby pod vlivem alkoholu, drog nebo léku.

Pracovní hodiny pro benzínový křovinořez

Přestože je povoleno používat křovinořez v jakékoli době, obsluha by měla vždy brát ohled na osoby žijící poblíž místa práce.

MONTÁŽ

Při montáži tohoto stroje dodržujte pokyny pro montáž.

1. Připevněte měkkou hřídel propojující motor a pracovní hřídel.
 - 1.1. Připojte měkkou hřídel k přípojce převodovky motoru tak, že vytáhnete kolík převodovky nahoru a vložíte do něj měkkou hřídel.

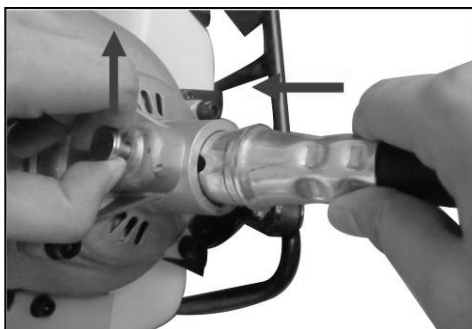

1.2. Připojte měkkou hřídel k hliníkovému dílu pracovní hřídele a poté utáhněte dolní šroub.

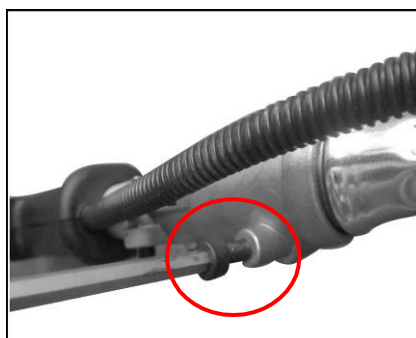
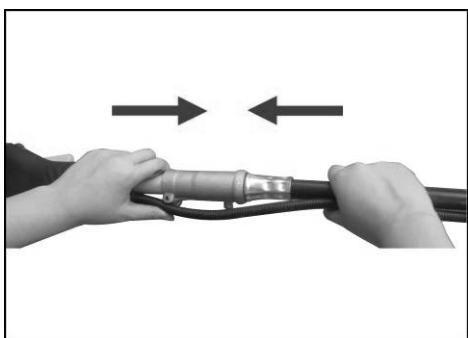

2. Připojte lanko plynu a kabel vypínače.

2.1. Připojení lanka plynu (č. 25) ke karburátoru provedte podle obrázku.

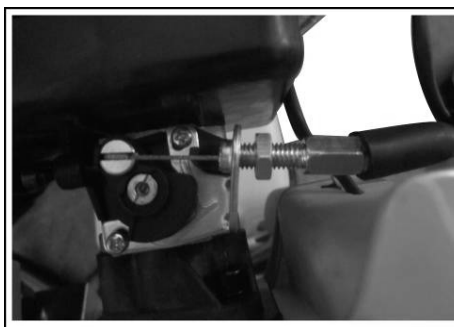

2.2. Připojte kabel vypínače (č. 24) k motoru.

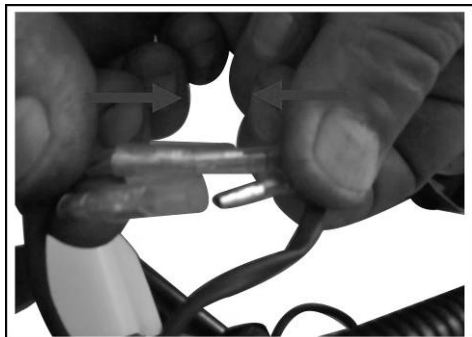

3. Připevněte rukojeť ke stroji.

- Připevněte objímku (2) a dolní část (3) s krytem, přičemž vložte kolík (3a) do jednoho ze tří otvorů na trubce pohonu.
- Upevněte přední rukojeť (4) pomocí šroubů (5).
- Než utáhnete šrouby (4), správně zarovnejte rukojeť s ohledem na trubku pohonu.
- Dotáhněte šrouby (4)

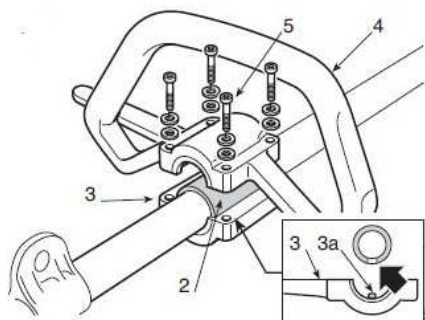

4. Namontuje bezpečnostní kryt.

Připevněte bezpečnostní kryt pomocí šestihránného klíče a klíče dodaného jako standardní příslušenství pro utahování matic.

– Kryt (1) se připevňuje k úhlové převodovce (2) pomocí čtyř šroubů (3)

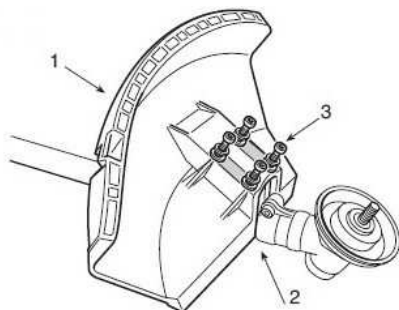

Varování! Používejte výhradně originální náhradní díly, příslušenství a volitelnou výbavu. Nedodržení těchto pokynů může vést k špatnému výkonu stroje, možnému úrazu a zrušení platnosti záruky. Nikdy nepoužívejte stroj bez namontovaného krytu!

5. Namontujte strunovou hlavu.

5.1. **Povolte matici.** Zarovnejte dva otvory příruby a krytu. Pomocí jednoho šestihránného klíče přidržte přírubu (jako na obrázku níže) a otáčením nástrčným klíčem po směru hodinových ručiček povolte matici.



5.2. **Upevněte nylonovou hlavu.** Po uvolnění matice odmontujte další kryt, jak je znázorněno na obrázku. Přidržte stále přírubu na místě, vložte nylonovou hlavu na hřídel a otáčejte jí proti směru hodinových ručiček, dokud se hlava neupevní.

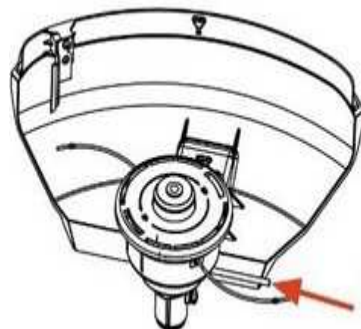
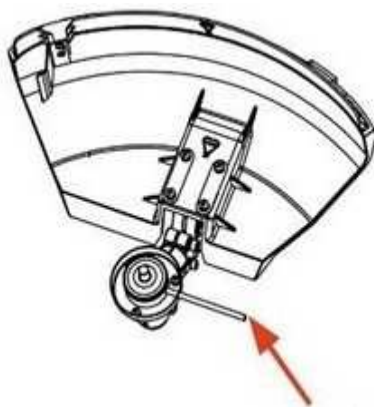
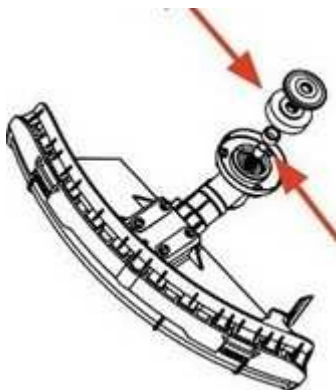

5.3. **Povolte nylonovou hlavu.** Pomocí šroubováku přidržíte přírubu na místě a poté otáčením nylonové hlavy po směru hodinových ručiček vyměňte hlavu.

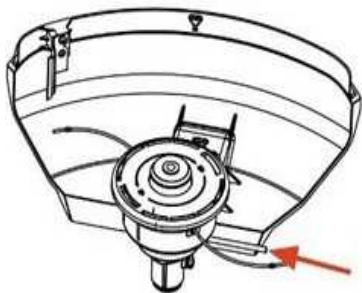

Varování!

Před použitím stroje se ujistěte, zda je strunová hlava řádně smontována!

Upozornění: Obaly jsou vyrobeny z recyklovatelných materiálů. Zlikvidujte obalové materiály v souladu s předpisy.

PROVOZ

Při provozu tohoto stroje dodržujte pokyny pro provoz.

1. Doplnění paliva



Nebezpečí úrazu!

Palivo je výbušné!

- NEBEZPEČÍ!** – Před doplňováním paliva do palivové nádrže vypněte motor a počkejte, než vychladne.
– Musíte dodržovat veškeré bezpečnostní pokyny ohledně manipulace s palivem.



Riziko poškození zařízení!

POZOR! Před spuštěním musíte doplnit do nádrže palivo.

Nikdy nepoužívejte olej pro čtyřdobé motory ani pro vodou chlazené dvoudobé motory. Mohlo by dojít k znečištění zapalovací svíčky, ucpání výfukového otvoru nebo zadření pístu. Používejte výhradně oleje pro vzduchem chlazené dvoudobé motory.

Směsi paliv starší více než jeden měsíc mohou způsobit ucpání karburátoru nebo nesprávný chod motoru. Zbývající palivo nalijte do vzduchotěsné nádoby. Nádobu skladujte na tmavém a chladném místě.

Smíchejte běžný kvalitní benzín (olovnatý či bezolovnatý, bez obsahu alkoholu) s osvědčeným kvalitním motorovým olejem určeným pro vzduchem chlazené dvoudobé motory.

**DOPORUČENÝ POMĚR SMĚSI JE
40 (BENZÍN): 1 (OLEJ).**

Varování! Uvědomte si, že jsou výfukové plyny nebezpečné.

Před doplňováním paliva vždy vypněte motor. Nikdy nedoplňujte palivo do nádrže, když je motor horký. Uvědomte si, že hrozí nebezpečí požáru!

-
- Odšroubujte uzávěr palivové nádrže.
 - Nalijte opatrně palivo tak, aby se zabránilo jeho rozlití.



- Zašroubujte uzávěr palivové nádrže pevně rukou.

Vypouštění paliva

- Držte nádobu pro odběr paliva pod šroubem pro vypouštění paliva.
- Odšroubujte uzávěr palivové nádrže.
- Vypusťte veškeré palivo z nádrže.
- Zašroubujte uzávěr palivové nádrže pevně rukou.

Startování jednotky

Nestartujte jednotku, dokud není kompletně smontovaná. Před zapnutím jednotky vždy zkontrolujte olej.

Kontroly před použitím!



NEBEZPEČÍ!

Nebezpečí úrazu!

Neprovozujte zařízení, pokud jste zjistili jakékoli poruchy. Pokud je díl vadný, musíte jej před opětovným použitím zařízení vyměnit.

Zkontrolujte, zda je stav stroje bezpečný pro provoz:

- Zkontrolujte, zda ze zařízení neunikají kapaliny.
- Vizuálně zkontrolujte, zda zařízení nevykazuje závady.
- Zkontrolujte, zda jsou všechny díly zařízení bezpečně upevněné.
- Zkontrolujte, zda jsou všechna bezpečnostní zařízení v řádném stavu.



NEBEZPEČÍ!

Nebezpečí úrazu!

Před zahájením práce zkontrolujte pozemek a odstraňte veškeré předměty, které by mohly být odmrštěny zařízením.

Po řádném nastavení stroje nastartujte motor následujícím způsobem:

1. Otočte spínač motoru do polohy ON (zapnuto).



2. Pevně přidržte odjišťovací páčku a spoušť plynu, stisknutím tlačítka se spoušť plynu zajistí.



3. Nastavte páčku sytiče do polohy OFF (vypnuto).

VYP
↑



4. Pozor: Pokud uživatel používá a startuje křovinořez úplně poprvé, doporučujeme stisknout ruční pumpičku alespoň 10krát, aby byl zajištěn nejlepší možný výkon zařízení také pro budoucí použití.

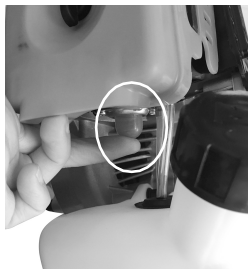

5. Vytáhněte rukojeť navíjecího startéru, dokud neuslyšíte hluk, jak je uvedeno na obrázku.



6. Nastavte páčku sytiče do polohy ON (zapnuto).

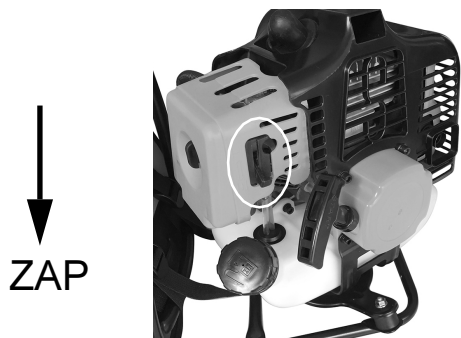

7. Zatáhněte za rukojeť navijecího startéru, dokud se motor nespustí.



8. Stiskněte plynovou páčku a nechte motor běžet na volnoběžné otáčky, pokud právě nepracujete.



9. Když motor běží na volnoběžné otáčky, plynová páčka na rukojeti je v poloze jako na níže uvedeném obrázku.

Nejprve stiskněte odjišťovací páčku a poté zapněte plynovou páčku. Stroj začne pracovat.



10. Pokud používáte nylonovou hlavu, musíte s ní nejprve narazit o zem, aby se vysunula struna.

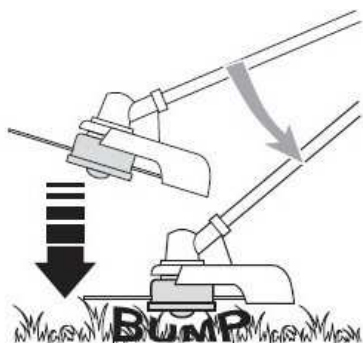

11. Pokud dojde k jakémukoli problému, stiskněte vypínač motoru a stroj se zastaví. Potřebujete-li zastavit pouze strunovou hlavu, uvolněte plynovou páčku.



12. Pokud je motor horký, je možné nastavit plynovou páčku přímo do polohy ON (zapnuto) a poté opětovně nastartovat stroj.

13.

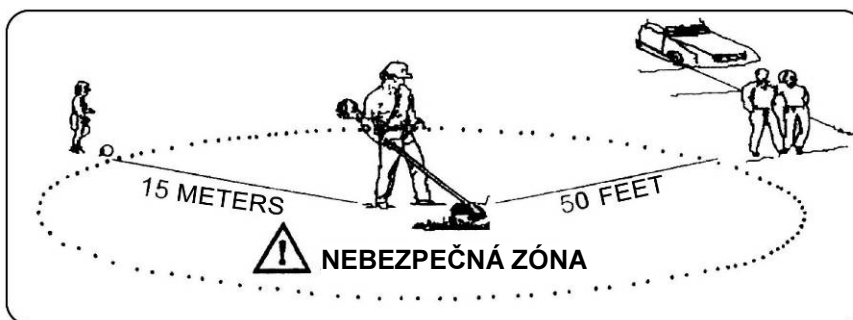

V okruhu 15 metrů od stroje je nebezpečná zóna, ve které se nesmí vyskytovat žádné osoby kromě obsluhy. Obsluha musí používat ochranu očí, uší, obličeje, nohou (pevnou obuv), dolních končetin a těla.

Osoby v zóně a mimo nebezpečnou zónu musí používat ochranu očí proti odmrštěným předmětům. Riziko se snižuje se vzdáleností od nebezpečné zóny.

Upozornění:

1. Nestartujte motor ve vysoké trávě.
2. Při sečení položte připojovací kabel bezpečně na cestu a do míst, které již byly posečeny.
3. Po vypnutí motoru se žací zařízení ještě několik sekund pohybuje. Proto se nepřibližujte k strunové hlavě křovinořezu, dokud se zcela nezastaví!

Po vypnutí motoru se žací zařízení ještě několik sekund pohybuje. Proto se nepřibližujte k strunové hlavě křovinořezu, dokud se zcela nezastaví!

ÚDRŽBA A PÉČE O STROJ

Před provádím jakékoli údržby nebo čištění vždy vypněte motor.

1. Nestříkejte na jednotku vodou. Voda může poškodit motor.
2. Vyčistěte jednotku hadříkem, smetáčkem apod.

Harmonogram údržby			
	12 hodin použití	24 hodin použití	36 hodin použití
Vzduchový filtr	čištění	čištění	výměna
Zapalovací svíčka	kontrola	čištění	výměna

V následujících případech musí stroj prohlédnout odborník:

- a) Pokud křovinořez narazí do nějakého předmětu.
- b) Pokud se motor náhle zastaví.
- c) Pokud je nůž ohnutý. Nesnažte se jej narovnat!
- d) Pokud jsou poškozené převody.

Výměna a čištění zapalovací svíčky

- 1) Po vychladnutí motoru demontujte zapalovací svíčku pomocí dodaného nástrčného klíče.
- 2) Vyčistěte svíčku drátěným kartáčem.
- 3) Pomocí spárové měrky nastavte mezeru na 0,6 až 0,7 mm.
- 4) Opatrně namontujte zapalovací svíčku rukou. Nesmí dojít k zkřížení závitů.
- 5) Po usazení zapalovací svíčky ji utáhněte klíčem, aby se stlačila podložka.

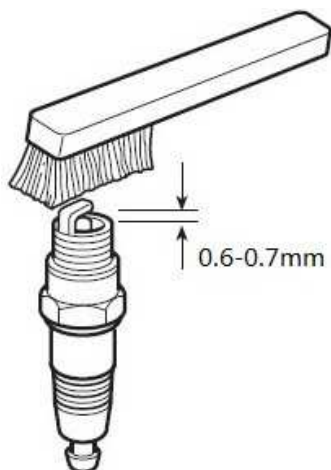

Čištění vzduchového filtru

Odepněte svorku krytu vzduchového filtru a vyjměte houbovitou vložku filtru. Aby se zabránilo vniknutí předmětů do vzduchového filtru, znovu instalujte kryt vzduchového filtru. Vyperte vložku filtru v teplé mýdlové vodě, opláchněte ji a nechte ji na vzduchu uschnout.

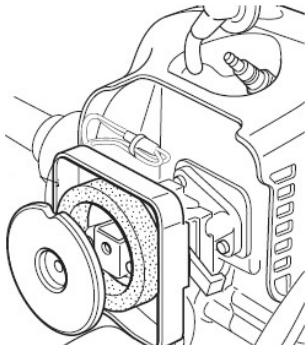

Varování!

Nikdy neprovozujte motor bez instalované vložky vzduchového filtru.

Úhlová převodovka

Namažte převodovku pomocí maziva na bázi lithia. Odmontujte šroub (1) a vložte dovnitř mazivo. Otáčejte rukou hřídeli, dokud se neobjeví mazivo a poté znovu namontujte šroub (1).

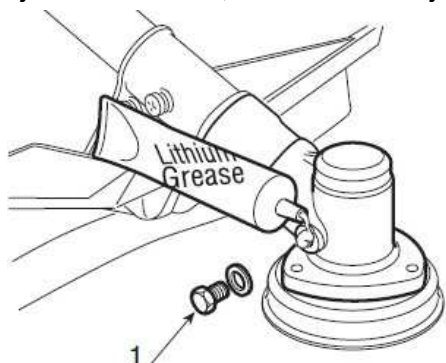

Výměna strunové hlavy

– Postupujte v pořadí uvedeném na obrázku.

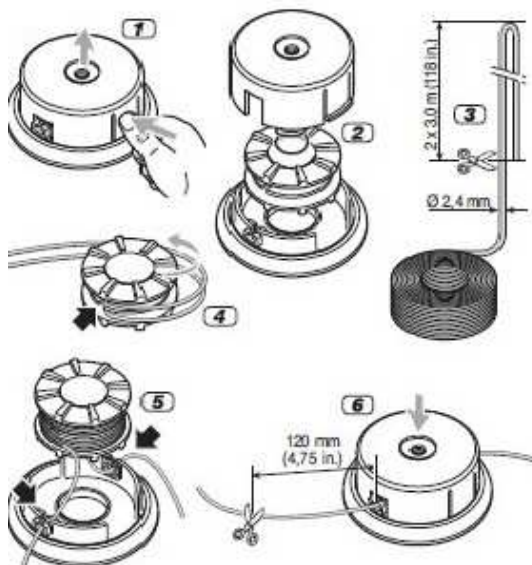

Skladování jednotky

Po dokončení práce důkladně vyčistěte jednotku. Nechte motor vychladnout a uložte jednotku na suchém místě.

Řešení problémů

Před provádím jakékoli údržby nebo čištění vždy vypněte motor a počkejte, dokud se zcela nezastaví žací zařízení.

1) Motor nespouští:

- Znovu namontujte nůž nebo nylonovou hlavu.
- Zkontrolujte hladinu paliva.

2) Klesá výkon motoru:

- Nechte nabrousit nebo vyměnit žací nůž (zákaznické servisní středisko)

3) Pokud je teplota stroje příliš vysoká:

- v pravidelných intervalech dělejte přestávky.

Poruchy, které není možné opravit pomocí této tabulky, musí opravit výhradně specializovaná společnost (zákaznické servisní středisko).

PROHLÁŠENÍ O SHODĚ ES

My, společnost **AMA S.p.A**, Via Puccini, 28 – 42018 San Martino in Rio (RE) Itálie, na základě osvědčení vydaných certifikovaným orgánem TÜV Rheinland prohlašujeme, že následující produkt:

Křovinořez model AG3 52BP

JE VE SHODĚ S NÁSLEDUJÍCÍMI SMĚRNICEMI:

2006/42/ES, 2000/14/ES, 2014/30/ES

JE VE SHODĚ S HARMONIZOVANOU NORMOU ISO 11806-2:2011

PREZIDENT



San Martino in Rio, 5. 1. 2017